

STENHØJ FlexiPress



Standardausrüstung

- Doppeltwirkender Presszylinder, in der Pressenoberwange fest montiert
- Heben und Senken des Pressentisches mittels Presszylinder und Hebegarnitur
- Pressenflansch zur Aufnahme von Werkzeugen
- Druckflansch für Richtarbeiten
- 2 Stck. Prismenrichtblöcke
- Hand- oder Motorpumpenanlage

Funktion und bedienung

■ Handpumpenanlage

- Die Handpumpe ist eine 2-stufige Ausführung, welche mit ND/HD-Kolben ausgestattet ist
- Die Umschaltung von Nieder-/Hochdruck und Rücklauf wird manuell über ein Umschaltventil gesteuert
- Der Rücklauf erfolgt durch externe Druckluft und ermöglicht dadurch einen längeren Kolbenhub sowie einen schnellen Rücklauf
- Die Anlage muss an eine externe Druckluftversorgung angeschlossen werden

■ Motorpumpenanlage

- Die Abwärtsbewegung sowie der Rücklauf des Presszylinder erfolgen über ein feinfühliges Handsteuerventil, welches auch gleichzeitig zum stufenlosen Regulieren der Pressgeschwindigkeit verwendet wird
- Die Druckkraft wird über ein Druckregelventil stufenlos eingestellt

Sonderausrüstung

- Tischplatte
- Seitlich Verschiebbarer Zylinder
- Presszylinder mit größerem Hub
- Motorpumpenanlage mit größerer Pressgeschwindigkeit HD
- Kundenspezifische Ausführungen

Werkzeuge/Zubehör

Die FlexiPress kann mit verschiedenen Werkzeugen und Zubehör ausgerüstet werden, z.B.:

- Druckflansch + Richtblöcke
- Dornsatz
- Rohrbiegewerkzeug
- Kantenbiegewerkzeug
- Stanzbügel
- Räumfixtur
- Klemmwerkzeug für Drahtseilmontage

FlexiPressen sind in verschiedenen Standardgrößen von 25 t bis 200 t lieferbar

Gemäss den neuen europäischen Vorschriften hergestellt und CE gekennzeichnet.

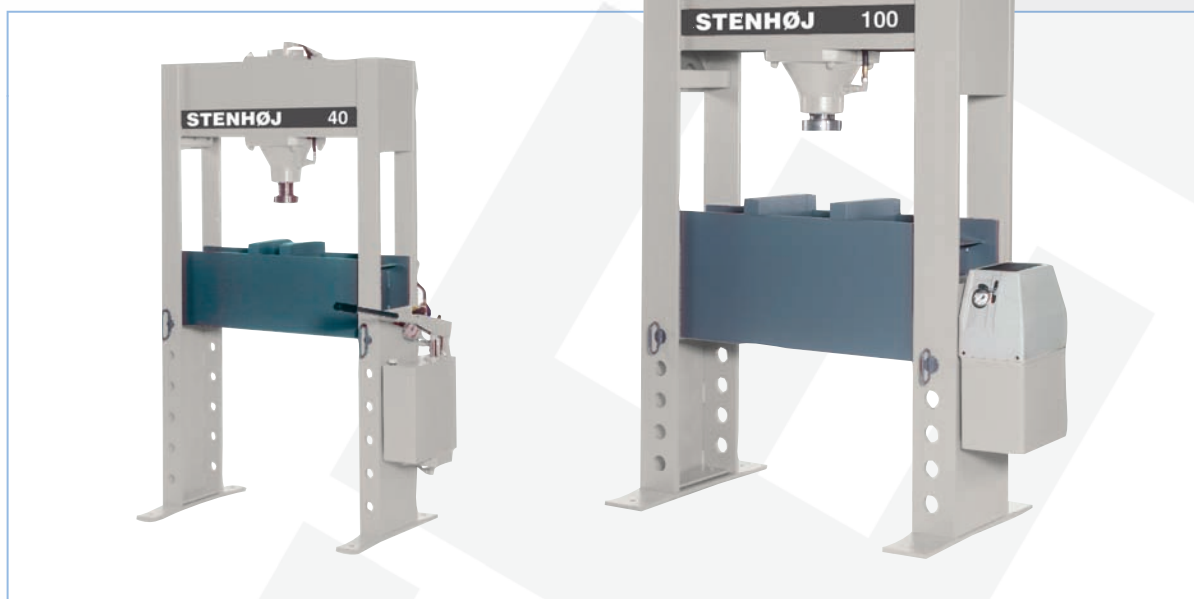

STENHØJ

		FlexiPress ohne Pumpenanlage							FlexiPress Wide ohne Pumpenanlage				
Modell			FP25	FP40	FP60	FP100	FP150	FP200	FPW40	FPW60	FPW100	FPW150	FPW200
Druckkraft, max.		kN	250	400	600	1000	1500	2000	400	600	1000	1500	2000
Hub		mm	300	300	300	300	400	400	300	300	300	400	400
Einbauhöhe, min.	A	mm	150	175	200	230	300	300	300	300	300	300	300
Einbauhöhe, max.	B	mm	775	800	700	730	750	750	900	900	900	900	900
Vorderer Durchgang (Einbaubreite)	C	mm	740	850	1010	1080	1150	1150	1300	1500	1500	1600	1600
Rahmenbreite	D	mm	920	1030	1270	1440	1510	1550	1480	1760	1860	1960	2000
Seitlicher Durchgang	F	mm	160	245	290	360	410	460	245	290	360	410	460
Seitlicher Durchgang	H	mm	580	610	760	800	970	1040	610	760	800	970	1040
Gesamthöhe	K	mm	1880	1880	2000	2280	2500	2500	2260	2400	2730	2730	2730
Tischhöhe, max.	L	mm	1060	1100	1060	1190	1230	1230	1200	1245	1400	1400	1400
Tischhöhenabstand	M	mm	6x125	5x125	4x125	4x125	3x150	3x150	4x150	4x150	4x150	4x150	4x150
Verschiebbarer Zylinder (OPTION)*	P	mm	255	275	330	340*	350*	320*	500	575	550*	575*	545*
Druckflansch – Durchmesser	S	Ømm	60	65	85	100	-	-	65	85	100	-	-
Pressenflansch – Teilkreis	T	mm	78	86	110	130	210	240	86	110	130	210	240
Pressenflansch – Lochdurchmesser	U	mm	2xØ9	2xØ11	2xØ13	2xØ17	8xØ21	8xØ21	2xØ11	2xØ13	2xØ17	8xØ21	8xØ21
Pressenflansch – Höhe	V	mm	25	30	40	45	55	55	30	40	45	55	55
Pressenflansch – Durchmesser	X	Ømm	98	108	134	160	250	280	108	134	160	250	280
Vægt		kg	250	450	750	1200	1600	2100	585	960	1560	2210	2570

Handpumpenanlage für FlexiPress													
Modell			25H	40H	60H	100H			40H	60H	100H		
Breite der Pumpenanlage	O ₁	mm	180	180	180	180			180	180	180		
Hub pro Pumpvorgang ND/HD		mm	11/1,5	7/1	4,4/0,6	3/0,4			7/1	4,4/0,6	3/0,4		
Rückzugskraft bei 5 bar Luftdruck		kN	2,5	4,5	7	11			4,5	7	11		
Tankinhalt		liter	14	14	14	14			14	14	14		

Motorpumpenanlage für FlexiPress													
Modell			25M	40M	60M	100M	150M	200M	40M	60M	100M	150M	200M
Breite der Pumpenanlage	O ₂	mm	280	280	280	280	280	280	280	280	280	280	280
Pressgeschwindigkeit ND/HD		mm/s	10/10	9/9	10/5	8/3	10/4	10/3	9/9	10/5	8/3	10/4	10/3
Rücklaufgeschwindigkeit		mm/s	16	13	14	11	23	20	13	14	11	23	20
Rückzugskraft, max.		kN	30	30	30	30	200	200	30	30	30	200	200
Motor Leistung 3x400V, 50 Hz		kW	2,5	2,5	2,5	2,5	3,0	3,0	2,5	2,5	2,5	3	3
Tankinhalt		liter	25	25	25	25	35	35	25	25	25	35	35

Sonderausrüstung für FlexiPress:

- A: Tischplatte mit T-Nuten
- B: Seitlich Verschiebbarer Zylinder
- C: Presszylinder mit erhöhter Hublänge
- D: Motorpumpenanlage mit unterschiedlichen Daten

Beispiel einer Bestellung:

FlexiPress model FP40M-A-B
 Motorpumpenanlage/Tischplatte/
 Verschiebbarer Zylinder

*) Reduzierte zulässige max. Presskraft
 in den Endlagen

Änderungen der technischen Daten
 bleiben vorbehalten

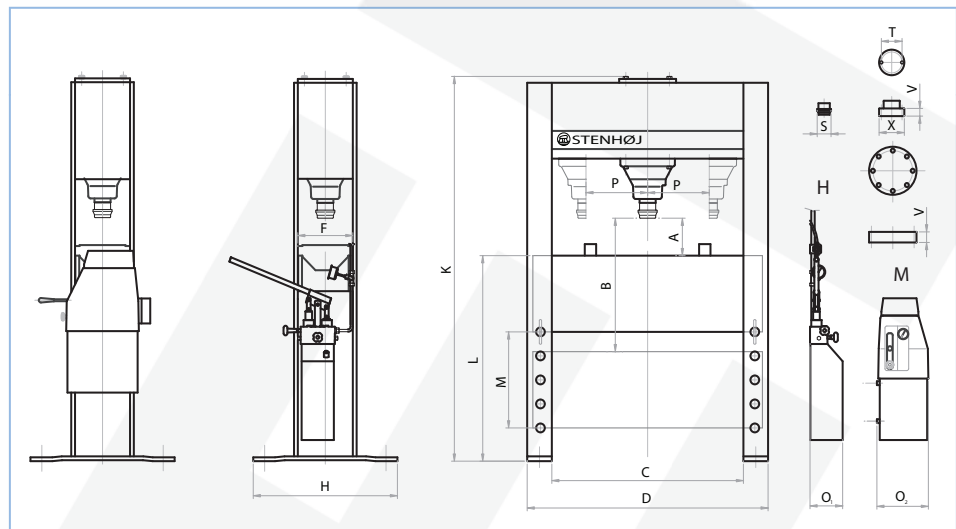

STENHØJ

STENHØJ HYDRAULIK A/S
 7150 Barrit · Denmark

Phone +45 7682 1322
 Fax +45 7682 1300

Hydraulik@stenhøj.dk
 www.stenhøj-hydraulik.dk